

FORWARD, FORWARD ISOFIX

Руководство по эксплуатации

ДЕТСКОЕ УДЕРЖИВАЮЩЕЕ УСТРОЙСТВО ВЕСОВЫЕ ГРУППЫ I-III (ОТ 9 ДО 36 КГ)

ВНИМАНИЕ: Данное детское удерживающее устройство является "универсальным". Оно официально утверждено на основании Правил № 44 с поправками серии 04 для общего использования в транспортных средствах и может быть установлено на большинстве, но не на всех сиденьях транспортных средств.

Правильная установка этого устройства возможна в том случае, если изготовитель транспортного средства указал в инструкции на транспортное средство, что в нем можно установить "универсальное" детское удерживающее устройство для данной возрастной группы.

Данное детское устройство отнесено к "универсальной" категории на основании более жестких условий по сравнению с предыдущими конструкциями, на которых этого указания нет.

В случае сомнений следует проконсультироваться либо с изготовителем детского удерживающего устройства, либо с продавцом.

Данное детское удерживающее устройство пригодно для установки только в том случае, если официально утвержденные транспортные средства оснащены ремнями с креплением в трех точках/статическими ремнями/ремнями с втягивающим устройством, официально утвержденными на основании Правил № 16 ЕЭК ООН или других равноценных стандартов.

- * 1. Эта система является **ДЕТСКОЙ УДЕРЖИВАЮЩЕЙ СИСТЕМОЙ ISOFIX**. Она официально утверждена на основании Правил №44 с поправками серии 04 для общего использования в транспортных средствах, оснащенных системами крепления ISOFIX.
2. Она устанавливается на транспортных средствах в положениях, официально утвержденных в качестве положений ISOFIX (как это подробно указано в инструкции по эксплуатации транспортного средства), в зависимости от категории детского сиденья и крепления.
3. Весовая группа и класс размера ISOFIX, для которых предназначено данное устройство, являются следующими: Группа I, ISOFIX класс B1.

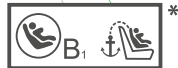

* **только для FORWARD ISOFIX**



ВАЖНАЯ ИНФОРМАЦИЯ

Обратите внимание на следующие пункты:

1. Четко соблюдайте инструкцию по установке, прилагаемую предприятием-изготовителем детского удерживающего устройства, полностью изучив ее перед началом эксплуатации.
2. Безопасность гарантируется только в случае, если детское кресло установлено правильно в соответствии с инструкцией.
3. Запрещено использование детского удерживающего устройства без чехла.
4. Замену чехла сиденья разрешается производить только другим чехлом, рекомендуемым предприятием-изготовителем, поскольку чехол представляет собой неотъемлемую часть системы обеспечения безопасности.
5. Запрещено использовать точки контакта, находящиеся под нагрузкой, кроме тех, которые описаны в инструкциях и обозначены на детском удерживающем устройстве.
6. Запрещено движение автомобиля с ребенком, не пристегнутым в детском автокресле. Помните, что большинство аварий происходит на коротких дистанциях.
7. Следите за тем, чтобы ребенок не оставался без присмотра в детском удерживающем устройстве.
8. Детское кресло должно быть всегда пристегнуто в автомобиле, даже если в нем нет ребенка.
9. Запрещено использовать детское удерживающее устройство после того, как оно было подвергнуто действию значительных сил во время дорожно-транспортного происшествия.
10. Любой багаж или вещи, которые могут нанести телесные повреждения в случае столкновения, должны быть надежно закреплены.
11. Рекомендуется располагать и устанавливать жесткие части и пластмассовые элементы детского удерживающего устройства таким образом, чтобы при нормальной эксплуатации транспортного средства они не могли попасть под передвижное сиденье или дверь транспортного средства.
12. Места сиденья, не покрытые чехлом из ткани, рекомендуется защищать от воздействия прямых солнечных лучей, чтобы их поверхность не была слишком горячей для кожи ребенка.
13. Внесение каких-либо изменений или дополнений в детское удерживающее устройство без согласия компетентного органа, а также неполное соблюдение инструкции по установке, прилагаемой изготовителем детского удерживающего устройства, ОПАСНО!
14. Все части кресла можно чистить мягкими чистящими средствами. Чехол кресла можно стирать при температуре 30° С.
15. Если у Вас возникают какие-либо сомнения или вопросы по эксплуатации детского кресла, необходимо обратиться к изготовителю.
16. Усаживать ребенка необходимо только в прогретый салон автомобиля, что повысит безопасность детского удерживающего устройства.
17. Ребенка рекомендуется перевозить без объемной верхней одежды, т.к. в ней он может выходить за пределы весовой группы детского удерживающего устройства.

УСТРОЙСТВО АВТОКРЕСЛА

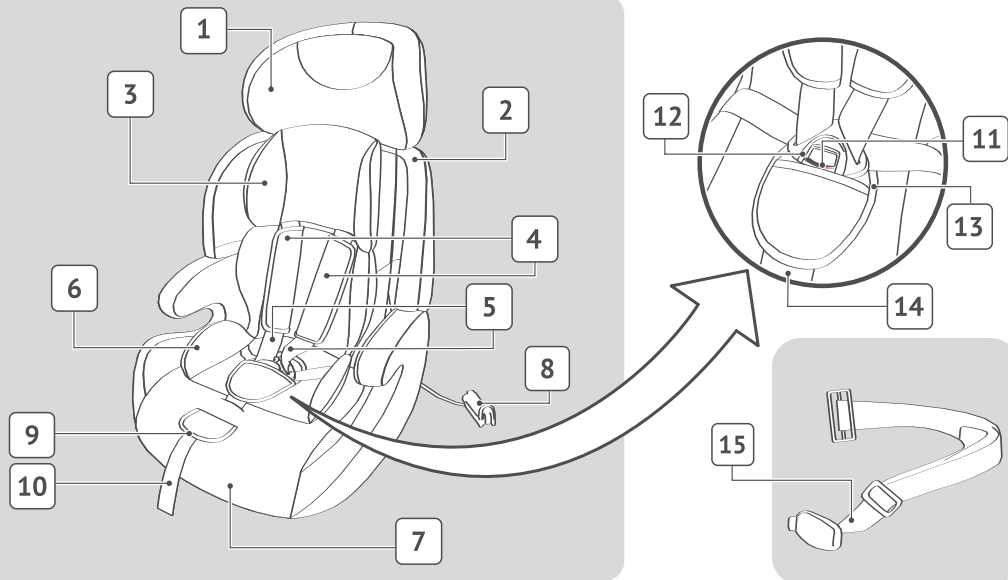

Некоторые из элементов автокресла могут отличаться от представленных на рисунках данного руководства, т.к. могут быть заменены производителем с целью улучшения потребительских характеристик.

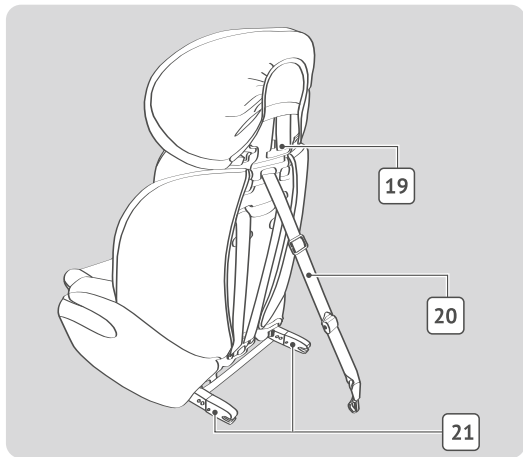
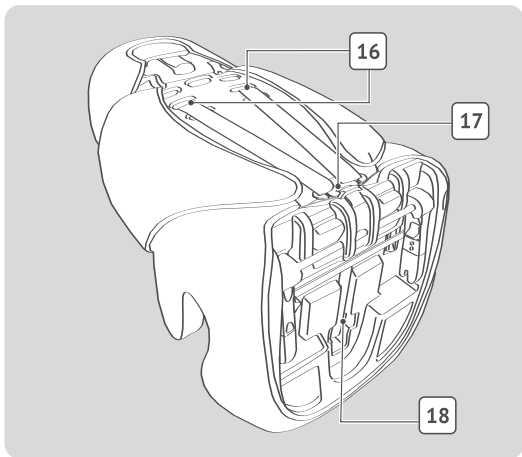

! В транспортировочном положении крепление ISOFIX сложено в специальные выемки в нижней части сиденья автокресла.

- 1** - ПОДГОЛОВНИК
- 2** - СПИНКА
- 3** - МЯГКИЙ ВКЛАДЫШ ПОДГОЛОВНИКА
- 4** - НАКЛАДКИ РЕМНЕЙ
- 5** - ВНУТРЕННИЕ 5-ТИ ТОЧЕЧНЫЕ РЕМНИ
- 6** - МЯГКИЙ ВКЛАДЫШ СПИНКИ
- 7** - СИДЕНЬЕ
- 8** - ФИКСАТОР ШТАТНОГО РЕМНЯ
- 9** - КНОПКА РЕГУЛИРОВКИ ДЛИНЫ РЕМНЕЙ
- 10** - РЕГУЛИРОВОЧНАЯ ЛЯМКА
- 11** - КНОПКА ПРЯЖКИ

- 12** - ПРЯЖКА
- 13** - ПОДКЛАДКА ПОД ПРЯЖКУ
- 14** - ЦЕНТРАЛЬНАЯ ЛЯМКА
- 15** - НАПРАВЛЯЮЩАЯ ЛЯМКА
- 16** - ПРОРЕЗИ ДЛЯ ПЛЕЧЕВЫХ ЛЯМОК
- 17** - СКОБА СОЕДИНИТЕЛЬНАЯ
- 18** - СКОБА ЦЕНТРАЛЬНОЙ ЛЯМКИ
- 19** - ФИКСАТОР ПОЛОЖЕНИЯ ВЫСОТЫ ПОДГОЛОВНИКА
- 20** - ВЕРХНИЙ СТРАХОВОЧНЫЙ ТРОС (TOP TETHER)*
- 21** - КРЕПЛЕНИЯ ISOFIX*

ИСПОЛЬЗОВАНИЕ В ТРАНСПОРТНОМ СРЕДСТВЕ

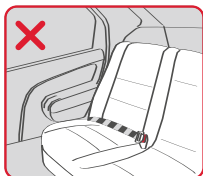
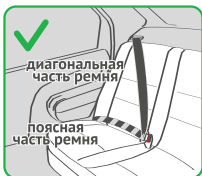

Детское удерживающее устройство может крепиться к штатному сиденью автомобиля, оборудованному как 3-х точечным ремнем безопасности, так и системой креплений ISOFIX.



Устанавливать автокресло на боковых сиденьях автомобиля ЗАПРЕЩЕНО.

Автокресло может располагаться на сиденьях автомобиля, установленных как по направлению движения, так и против, относительно сиденья автомобиля при этом оно всегда должно быть обращено вперед.



В весовой группе I, при установке автокресла с помощью 3-х точечного ремня безопасности автомобиля, необходимо проследить, чтобы верхняя точка крепления штатного ремня безопасности автомобиля находилась на уровне или позади детского кресла.



Следуйте указаниям по установке детских автомобильных кресел, приведенным в руководстве по эксплуатации Вашего автомобиля.

1. ВЕСОВАЯ ГРУППА I (9-18 КГ)

1.1. Регулировка высоты подголовника.

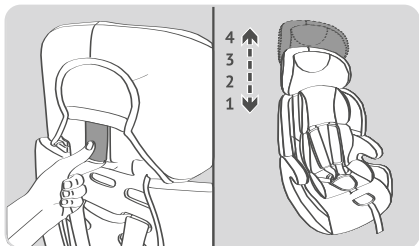

Плечи ребенка не должны упираться в подголовник.



Чтобы отрегулировать высоту подголовника, необходимо потянуть за фиксатор положения высоты подголовника и переместить подголовник вверх или вниз.

Предусмотрено четыре фиксированных положения

1.2. Регулировка внутренних 5-ти точечных ремней.



Правильное положение плечевых лямок - на уровне шеи ребенка.

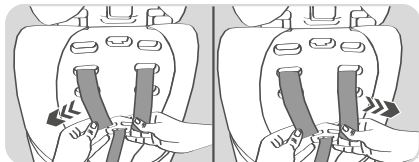

Перед установкой автокресла необходимо отрегулировать высоту плечевых лямок внутренних 5-ти точечных ремней.

Снимите со скобы соединительной плечевые лямки.

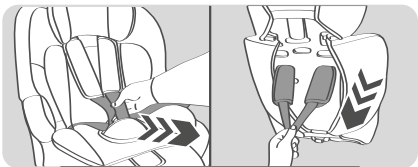

Потяните плечевые ляжки с лицевой стороны спинки.
Извлеките накладки ремней с обратной стороны спинки.

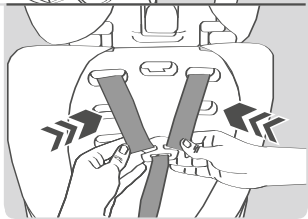

➤ Переставьте плечевые ляжки и накладки ремней в подходящие прорези для плечевых лямок в спинке сиденья.
Наденьте плечевые ляжки на скобу соединительную.

➤ Направляющая лямка должна быть извлечена (см. п. 3.2).

1.3. Установка автокресла при помощи штатного 3-х точечного ремня безопасности автомобиля.

Если автокресло оборудовано системой креплений ISOFIX, верхний страховочный трос необходимо демонтировать (см. п. 2.1).

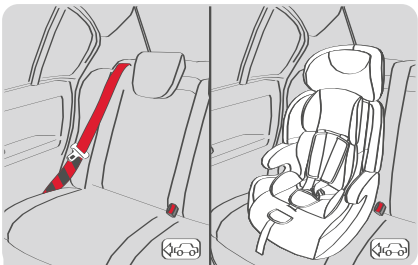

➤ Перед установкой необходимо провести регулировку лямок автокресла (см. п. 1.2).

! Все точки прохождения ремней безопасности автомобиля обозначены на автокресле красными метками.

➤ Поставьте автокресло на сиденье автомобиля лицом по ходу движения.

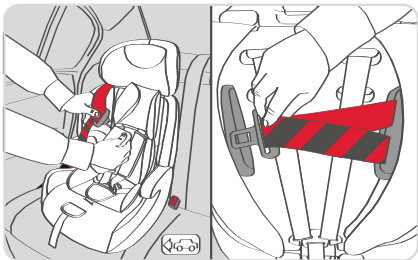

- Протолкните пряжку ремня безопасности автомобиля в прорезь спинки автокресла так, чтобы поясная часть прошла под подлокотником, а диагональная – поверх спинки автокресла.
- Затем проведите ремень по тыльной части спинки, протолкните пряжку во вторую прорезь и, продев поясную часть под подлокотником, пристегните его.

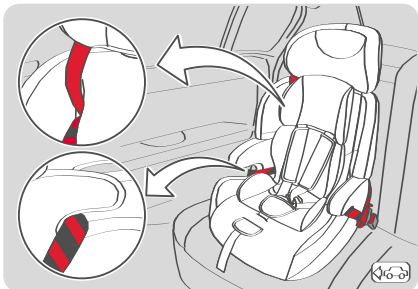

- Надавите на автокресло, чтобы оно плотно прилегало к спинке сиденья автомобиля. Натяните ремень безопасности и зафиксируйте диагональную часть ремня при помощи фиксатора штатного ремня.

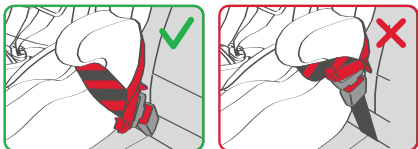

- !** Убедитесь, что пряжка ремня безопасности автомобиля находится не слишком высоко и не упирается в подлокотник автокресла. В противном случае попробуйте установить автокресло на другом сиденье автомобиля. В случае сомнений обратитесь к изготовителю автокресла.

! После установки автокресла необходимо убедиться, что все было сделано правильно. Все лямки, служащие для крепления автокресла к транспортному средству, должны удерживаться в натянутом положении, их перекручивание недопустимо. Подвигайте кресло из стороны в сторону: если кресло смещается значительно, необходимо подтянуть ремни или установить кресло заново.

! Проверьте натяжение ремня безопасности каждый раз, когда усаживаете ребенка в автокресло. Если ремень ослаблен, его необходимо освободить из фиксатора штатного ремня, натянуть и зафиксировать снова.

1.4. Установка автокресла при помощи системы креплений ISOFIX и верхнего страховочного троса (Top Tether).*

* - если автокресло оборудовано данными креплениями.



➤ Перед установкой автокресла убедитесь, что на выбранном сиденье имеется система креплений ISOFIX, состоящая из двух нижних точек крепления и дополнительного крепления для верхнего страховочного троса (Top Tether).

! Для определения наличия и расположения точек креплений для ISOFIX и верхнего страховочного троса (Top Tether) смотрите руководство по эксплуатации Вашего автомобиля.

➤ Если верхний страховочный трос ранее был демонтирован с автокресла, то необходимо его установить на штатное место (см. рисунок ниже).

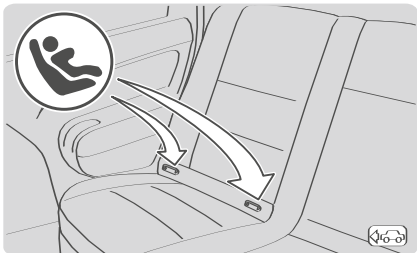

➤ Нижнее крепление ISOFIX представляет собой две точки крепления на сиденье автомобиля (между поверхностью сиденья и спинки).

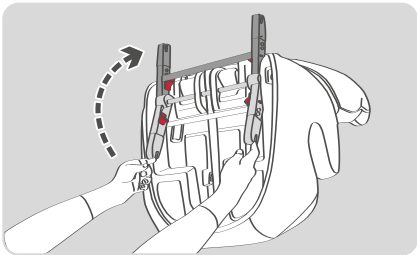

➤ Разложите крепление ISOFIX из транспортировочного положения. Убедитесь, что каждый из индикаторов на внешних боковых сторонах крепления ISOFIX красного цвета.

Если это не так, нажмите на красную кнопку с внутренней стороны крепления ISOFIX, при этом индикатор поменяет цвет на красный.

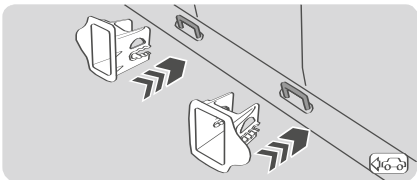

➤ На нижнее крепление ISOFIX автомобиля установите специальные направляющие (если имеются в комплекте). Направляющие облегчают фиксацию автокресла.

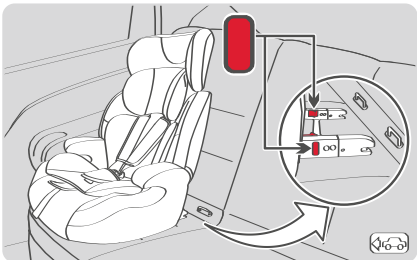

➤ Поставьте автокресло на сиденье автомобиля так, чтобы крепления ISOFIX оказались непосредственно перед нижними креплениями ISOFIX автомобиля.

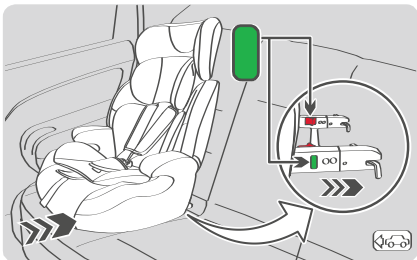

➤ Надавите на автокресло в направлении спинки сиденья до характерного щелчка креплений ISOFIX. Проконтролируйте изменение цвета индикаторов на внешних сторонах креплений ISOFIX с красного на зеленый.

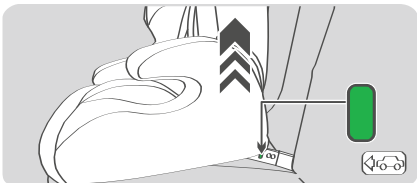

➤ Если индикаторов не видно за мягкой обивкой сиденья или автокресла, а так же в иных случаях, то необходимо немного приподнять автокресло и проконтролировать индикаторы ISOFIX.

! Потяните автокресло от сиденья автомобиля и «покачайте» его влево и вправо, оно должно оставаться на месте.

! Установка автокресла в весовой группе I без крепления верхним страховочным тросом не допускается!

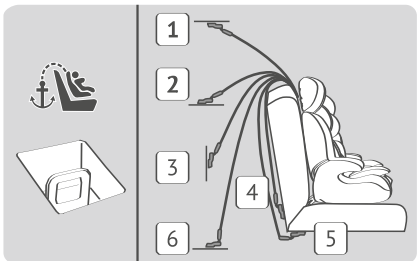

➤ Крепление для верхнего страховочного троса (Top Tether) представляет собой дополнительную (третью) точку крепления в автомобиле. Обычно это металлический фиксатор в виде "ушка" или скобы, обозначенный специальным знаком.

В разных автомобилях данное крепление может располагаться в следующих местах:

- 1 - на потолке за спинкой сиденья;
- 2 - на задней полке (для кузова седан);
- 3 - на задней стенке (для кузова пикап);
- 4, 5 - на сиденье автомобиля;

6 - на полу багажного отделения (для кузовов универсал, внедорожник, хэтчбек, микроавтобус).

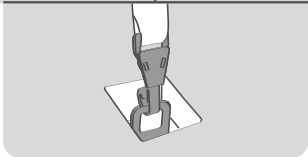
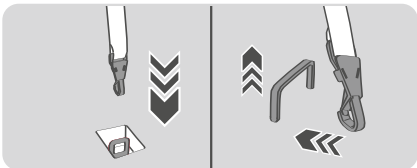
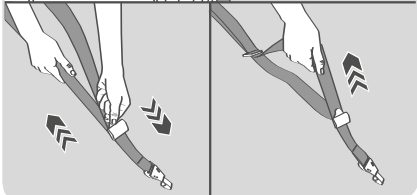
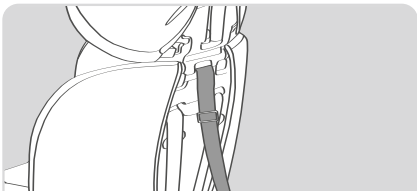

➤ Предварительно отрегулируйте длину ремня верхнего страховочного троса (Top Tether):

- для увеличения необходимо приподнять лапку стопора-регулятора и потянуть за лямку, на которой располагается крюк-карабин;
- для уменьшения – потянуть за свободную лямку.

➤ Убедитесь, что место крепления верхнего страховочного троса соответствует месту установки детского автокресла.

➤ Закрепите верхний страховочный трос в точке крепления. Раскройте крюк-карабин, нажав на пружинную скобу. Зацепите крюк-карабин за точку крепления, избегая перекручивания ремня. Проверьте надежность фиксации.

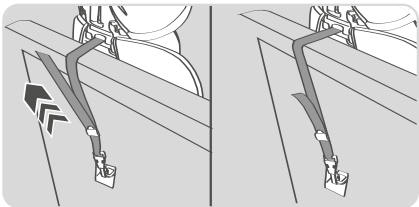

- Натяните ремень, потянув за свободную лямку.
Установка автокресла завершена!

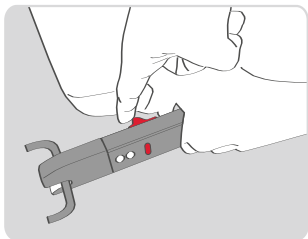

- Чтобы снять с сиденья автомобиля автокресло, необходимо:
- отстегнуть верхний страховочный трос от крепления в автомобиле;
 - отстегнуть крепления ISOFIX, нажав на кнопки красного цвета, расположенные на внутренних боковых частях креплений ISOFIX.

! Для группы II (15-25 кг) и III (22-36 кг) возможно использование только нижних креплений системы креплений ISOFIX и только в качестве дополнительной функции для удержания автокресла и предотвращения его свободного перемещения. Ребенка при этом необходимо пристегивать штатным 3-х точечным ремнем безопасности автомобиля.

1.5. Расположение ребенка в автокресле.



- Чтобы ослабить внутренние 5-ти точечные ремни автокресла, нажмите на кнопку регулировки длины ремней и потяните за лямки внутренних 5-ти точечных ремней на себя.
ЗАПРЕЩЕНО тянуть за накладки ремней!

Убедитесь, что в автокресле нет игрушек и других посторонних предметов, а также что оно плотно прилегает к спинке сиденья автомобиля.

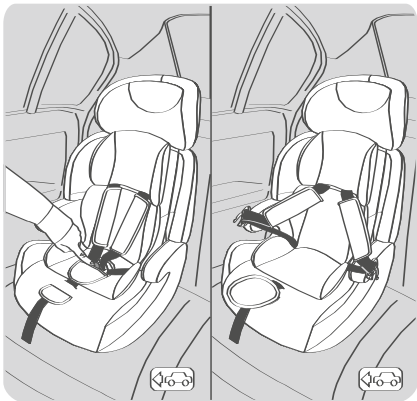

➤ Раскройте пряжку, нажав на кнопку красного цвета. Разложите ремни вправо и влево, откиньте центральную лямку с пряжкой. Посадите ребенка в автокресло.

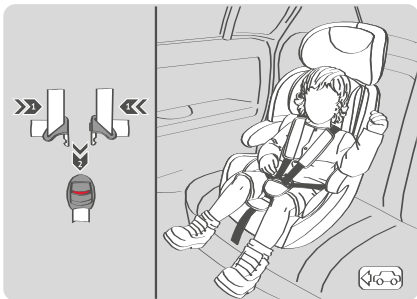

➤ Накиньте ремни на плечи ребенка и застегните пряжку, для этого совместите левую и правую защелки пряжки и вставьте их в замок до характерного щелчка.

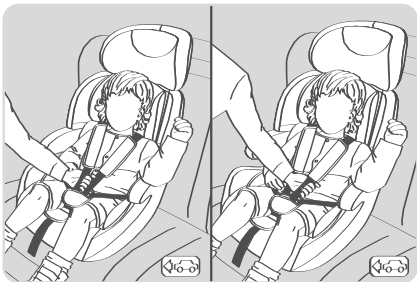

➤ Потяните за регулировочную лямку, пока внутренние 5-ти точечные ремни не займут оптимальное положение.

❗ Рекомендуется оставлять расстояние в толщину ладони между плечевыми лямками и грудью ребенка.

❗ Поясные лямки должны быть расположены как можно ниже на уровне таза, а не на животе ребенка.

❗ Лямки должны быть натянуты и не перекручены.

➤ Чтобы освободить ребенка, нажмите красную кнопку пряжки, выньте и разомкните защелки. Высадите ребенка

2. ВЕСОВАЯ ГРУППА II (15-25 КГ)

2.1. Демонтаж внутренних 5-ти точечных ремней.

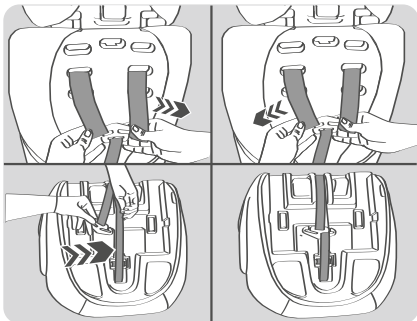

➤ Выньте внутренние 5-ти точечные ремни:
Снимите плечевые лямки с соединительной скобы.

➤ Закрепите регулировочную лямку. Для этого нажмите кнопку регулировки ремней, ослабьте регулировочную лямку и защелкните ее за соединительную скобу.
Натяните регулировочную лямку.

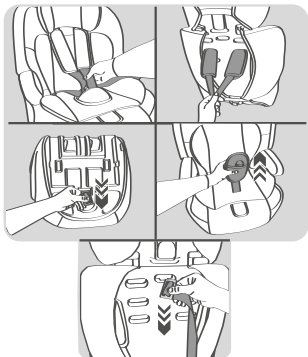

➤ Потяните за плечевые ляжки внутренних 5-ти точечных ремней и выньте их из прорезей спинки, из проушин пряжки и из сиденья. Уберите мягкий вкладыш подголовника и мягкий вкладыш спинки. С обратной стороны спинки выньте плечевые накладки.

➤ Для извлечения центральной ляжки протолкните скобу узкой стороной в прорезь сиденья снизу и потяните за подкладку под пряжку.

Для установки центральной ляжки выполните действия в обратном порядке.

➤ Если автокресло оборудовано системой креплений ISOFIX, верхний страховочный трос необходимо снять.

2.2. Установка автокресла и пристегивание ребенка.

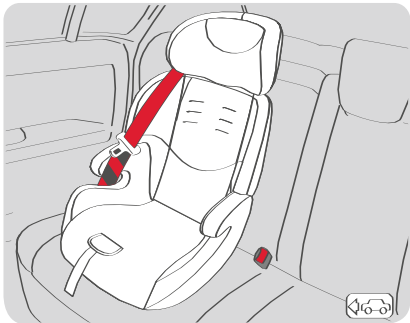

Автокресло можно дополнительно зафиксировать при помощи нижних креплений системы креплений ISOFIX (см. п. 1.3).

! Для группы II (15-25 кг) верхний страховочный трос (Top Tether) использовать **ЗАПРЕЩЕНО!**

➤ Поставьте автокресло на сиденье автомобиля. Убедитесь, что в автокресле нет игрушек и других посторонних предметов, а также что оно плотно прилегает к спинке сиденья автомобиля.

! Все точки прохождения ремней безопасности автомобиля обозначены на автокресле красными метками.

➤ Пропустите поясную часть 3-х точечного штатного ремня безопасности через подлокотник, диагональную направьте через направляющую прорезь в подголовнике.

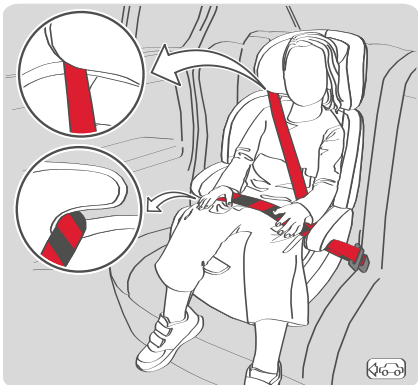

➤ Усадите ребенка в автокресло и пристегните его 3-х точечным ремнем безопасности автомобиля так, чтобы низ диагональной и поясная части проходили под подлокотником сиденья.

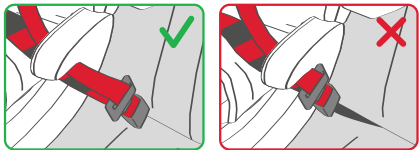

❗ Убедитесь, что пряжка ремня безопасности автомобиля находится не слишком высоко и не упирается в подлокотник автокресла. В противном случае попробуйте установить автокресло на другом сидении автомобиля. В случае сомнений обратитесь к изготовителю автокресла.

❗ Поясная часть ремня безопасности должна проходить как можно ниже, на уровне таза, а не живота ребенка.

❗ Прохождение диагональной части ремня безопасности по шее ребенка НЕДОПУСТИМО!

❗ Ремень безопасности должен быть натянут. Его перекручивание недопустимо.

➤ Чтобы освободить ребенка, отстегните ремень безопасности в штатном порядке.

3. ВЕСОВАЯ ГРУППА III (22-36 КГ)

3.1. Снятие спинки.



➔ Перед снятием спинки внутренние 5-ти точечные ремни и верхний страховочный трос должны быть демонтированы (см. п. 2.1).

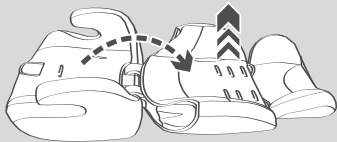

➔ Наклоните спинку назад и разложите ее.

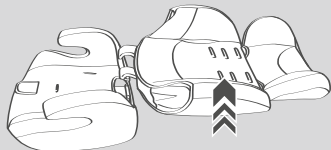

➔ Приложив усилие, выньте крепления спинки из пазов сиденья.

3.2. Установка автокресла и пристегивание ребенка

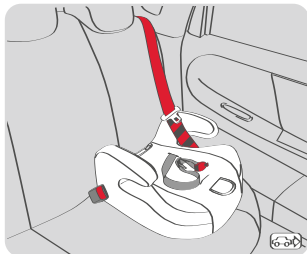

Автокресло можно дополнительно зафиксировать при помощи нижних креплений системы креплений ISOFIX (см. п. 1.3).

- Поставьте автокресло на сиденье автомобиля.
Убедитесь, что в автокресле нет игрушек и других посторонних предметов, а также что оно плотно прилегает к спинке сиденья автомобиля.

! Все точки прохождения ремней безопасности автомобиля обозначены на автокресле красными метками.

- Пропустите поясную часть 3-х точечного штатного ремня безопасности под подлокотником.

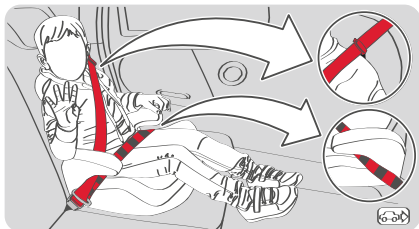

- Усадите ребенка в автокресло и пристегните его 3-х точечным ремнем безопасности автомобиля так, чтобы верх диагональной части ремня проходил на уровне плеча ребенка, низ диагональной и поясная части - под подлокотником сиденья.

Если диагональная часть 3-х точечного ремня безопасности автомобиля проходит у шеи ребенка, необходимо установить направляющую лямку со стороны плеча ребенка, где будет проходить диагональная часть ремня безопасности автомобиля.

- Для установки направляющей лямки протолкните скобу в соответствующую прорезь в чехле, далее - в отверстие сиденья и для ее фиксации разверните поперек.

Пропустите направляющую лямку за спиной ребенка и отрегулируйте ее высоту.

Зафиксируйте диагональную часть 3-х точечного ремня безопасности при помощи красного пластикового зажима направляющей лямки так, чтобы он находился чуть выше плеча ребенка.

- Чтобы извлечь направляющую лямку, выполните действия в обратном порядке.

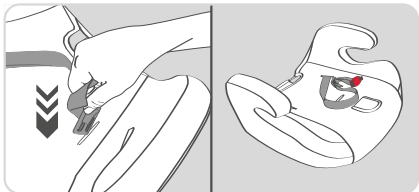

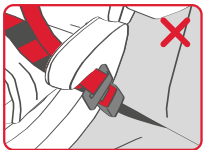
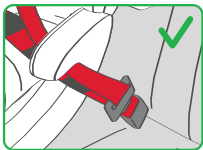

Убедитесь, что пряжка ремня безопасности автомобиля находится не слишком высоко и не упирается в подлокотник автокресла. В противном случае попробуйте установить автокресло на другом сиденье автомобиля. В случае сомнений обратитесь к изготовителю автокресла.



Поясная часть ремня безопасности должна проходить как можно ниже, на уровне таза, а не живота ребенка.



Прохождение диагональной части ремня по шее ребенка **НЕДОПУСТИМО!**



Ремень безопасности должен быть натянут. Его перекручивание недопустимо.



Чтобы освободить ребенка, отстегните ремень безопасности в штатном порядке.

СТИРКА И ЧИСТКА



Потяните за края и снимите чехлы подголовника, спинки и бустера.



После стирки надевайте чехлы в обратном порядке.

Чехол можно стирать только вручную, без использования абразивных моющих средств, при температуре воды не выше 30° С.

Для очистки пластиковых деталей следует использовать неабразивное полирующее средство, не содержащее растворителей.





Необходимо проинформировать других пассажиров, каким образом в случае аварии высвободить ребенка из детского сиденья автокресла.



Проследите, чтобы все пассажиры были надлежащим образом пристегнуты ремнями безопасности, т.к. при аварии они могут травмировать ребенка, пристегнутого в детском автокресле.

СОХРАНЯЙТЕ ГАРАНТИЙНЫЙ ТАЛОН!

ГАРАНТИЙНЫЙ ТАЛОН

НАИМЕНОВАНИЕ ИЗДЕЛИЯ: ДЕТСКОЕ УДЕРЖИВАЮЩЕЕ УСТРОЙСТВО SMART TRAVEL

Модель:

Номер артикула:

Цвет материала:

Дата покупки:

Гарантийный срок:

Наименование и адрес торговой организации:

Печать торговой организации и подпись продавца:

Фамилия клиента:

Адрес клиента:

Телефон клиента:

Изделие получил в исправном состоянии и полной комплектации.

Претензий к внешнему виду не имею.

Руководство по эксплуатации получил, с сертификатом соответствия ознакомлен.

С условиями гарантии ознакомлен и согласен:

(подпись покупателя)

ГАРАНТИЯ ИЗГОТОВИТЕЛЯ

На приобретенное Вами детское удерживающее устройство, к которому при покупке был приложен настоящий гарантийный талон, фирма-изготовитель предоставляет гарантию в соответствии с действующим законодательством РФ о защите прав потребителей сроком 6 (шесть) месяцев со дня совершения покупки.

ГАРАНТИЯ ПРОДАВЦА

УВАЖАЕМЫЙ ПОКУПАТЕЛЬ!

Выражаем Вам благодарность за Ваш выбор. Мы гарантируем высокое качество и безупречное функционирование данного изделия при условии соблюдения правил его эксплуатации.

Настоящая гарантия действительна в течение 6 (шести) месяцев со дня совершения покупки и распространяется на изделия, недостатки и неисправности которых вызваны дефектами производства.

Гарантия считается недействительной, если:

- 1) отсутствует или не полностью заполнен гарантийный талон на изделие;
- 2) отсутствует или не полностью заполнен документ, подтверждающий оплату изделия;
- 3) изделие использовалось с нарушениями требований безопасности или небрежно;
- 4) изделие получило механическое повреждение;
- 5) изделие подверглось обстоятельствам непреодолимой силы (пожар, стихийное бедствие и т.д.);
- 6) изделие ремонтировалось неуполномоченными лицами;
- 7) в изделие вносились конструктивные изменения;
- 8) изделие применялось не по назначению;
- 9) изделие использовалось с нарушением требований руководства по эксплуатации.

Продавец и изготовитель не несут ответственности за износ или повреждение ткани, возникшие под воздействием механических, электрических, химических факторов, а также солнечных лучей и других природных явлений.

Изготовитель: ООО «ФДА «Старт», 390910, РОССИЯ, Рязанская область, г. Рязань, 197 км (Окружная дорога), д. 2, литера Г.

ДЛЯ ЗАМЕТОК



